

DuraCut®



DuraCut Zerkleinerungssystem

www.duraeumat.de

DuraCut Zerkleinerungssystem



Zum Schutz Ihrer Anlagen und der darin enthaltenen Pumpaggregate kann das leistungsfähige Zerkleinerungssystem DuraCut eingesetzt werden. Störstoffe werden pumpfähig zerkleinert. Die Gefahr der Verstopfung der Pump- und Rohrleitungssysteme wird von vornherein vermieden und Beschädigungen nachgeschalteter Aggregate werden auf ein Minimum reduziert.

Der DuraCut-Lochscheibenzerkleinerer überzeugt durch seine robuste Bauweise, einfache Bedienung und hohe Leistungsfähigkeit. Er findet in allen landwirtschaftlichen Bereichen, wo Störstoffe im Medium die Prozesssicherheit behindern, seine Verwendung.

- Getriebemotor 4,0 kW, 400 V, IP 55
- Lochplatte mit Wabenprofil, aus gehärtetem, verschleißfestem Stahl
- Messerkopf mit Hartmetall bestückten Schneidmessern
- Durchsatz max. 40 m³/h
- Unterdruck max. 0,5 bar
- Förderdruck max. 2,0 bar
- Drehrichtung reversierbar
- Kompakte Bauweise bei hoher Durchsatzleistung
- Einfache und schnelle Demontage der Schneidplatte und Messereinheit
- Geringer Energiebedarf bei hoher Durchsatzleistung
- Integrierter Abscheidebehälter mit separater Reinigungs- und Ablassöffnung
- Mühelose Entsorgung der sedimentierten Stoffe durch einfachen Zugang
- Das starre Schneidwerk mit minimiertem Spalt führt zu hoher Schnitteffizienz
- Wellenabdichtung durch Gleitringdichtung mit Fettschmierung
- Besonders wartungsfreundlich

Bezeichnung	Art.-Nr.
DuraCut Zerkleinerer mit Schwergutabscheider	8073

PVC-Bundbuchsen

incl. PVC-Überwurf-Flansch, Flachdichtung und Edelstahl-Schraubmaterial, zum Anschluss an DIN-Rundflansch



Ausführung	Art.-Nr.
DN 150 / 160	8806

Übergangsstück

incl. Dicht- und Schraubmaterial



Ausführung	Art.-Nr.
DN 150 x Q-Flansch 150 x 150	8066

Verbindungsset

DuraCut und DUAL



Zubehör	Art.-Nr.
1 m Gummispiralschlauch incl. Flansche, Schrauben und Dichtungen	8087



1 Gehäuse

In strömungsgünstiger Ausführung mit integriertem Schwerstoff-Sammelabscheider und einer Reinigungsöffnung. Die sedimentierten Schwerstoffe können mühelos durch das Öffnen des Abschlussdeckels entfernt werden.

2 Gehäusedeckel

Im Gehäusedeckel integriertes Schneidwerk. Durch Unterstützung von Gasdruckdämpfern ist ein müheloses Öffnen des Gehäusedeckels möglich. Diese Öffnung erlaubt ein einfaches Reinigen des Schwerstoff-Sammelabscheiders.

3 Schneidwerk

Schneidplatte aus verschleißfestem, gehärtetem Stahl. Optimale Leistung durch feststehendes Schneidwerk. Messerkopf mit Schneidmessern aus Hartmetall. Eine Schwungscheibe unterstützt den Schneidvorgang und reduziert die Antriebsleistung. Einfacher Wechsel der Schneidplatte und der Schneidmesser ohne Demontage der Rohrleitung.

4 Wellenabdichtung

Einfachwirkende Hartmetall-Gleitringdichtung mit Ölvorlage zur Verhinderung von Produktleckage in die Lagerung.

5 Antrieb

Standardmäßig wird ein Getriebemotor mit robuster Lagerung eingesetzt.

6 Inline-Ausführung

Produkteintritt und -austritt liegen auf gleicher Höhe. Der DuraCut kann direkt an eine horizontale Rohrleitung oder an eine liegende DUAL-Pumpe angeschlossen werden.

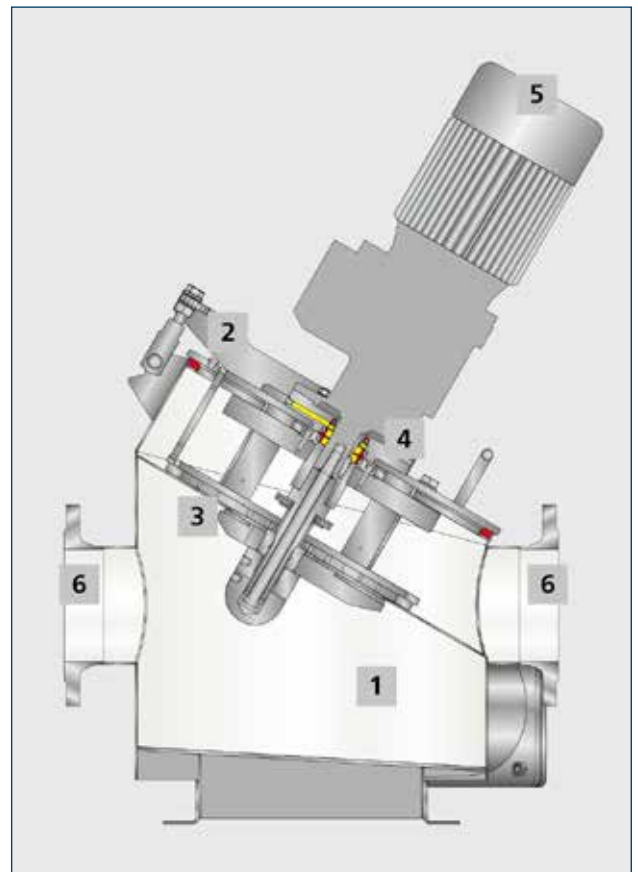



Ihr Ansprechpartner:

Duräumat-Lieferprogramm:

Schweinezucht- und -mastställe
 Fütterungsanlagen
 Milchviehställe
 Rindermastställe
 Jungvieh- und Kälberställe
 Entmistungsanlagen
 Güllepumpen
 Güllemixer
 Gülletechnik

DURÄUMAT Stalltechnik GmbH

D-23858 Reinfeld, Hamburger Chaussee 9, Telefon +49 (0)4533 204-0, Fax 204265

Internet: www.duraeumat.de, E-Mail: info@duraeumat.de